

ПАСПОРТ

16 портовый коммутатор Polyvision с двумя комбинированными (1000Мбит/с, SFP) портами

PND-16P-2G2F

Условия безопасной эксплуатации

ВНИМАНИЕ!

Перед тем, как начать использовать изделие, внимательно прочитайте данный документ.



ОПАСНОСТЬ ПОРАЖЕНИЯ ЭЛЕКТРИЧЕСКИМ ТОКОМ

Предупреждение о наличии внутри корпуса изделия неизолированных электрических цепей, которые могут представлять опасность для человека. Для снижения риска поражения электрическим током не разбирайте устройство.



ВНИМАНИЕ!

Ремонт и техническое обслуживание изделия должно осуществляться только квалифицированным техническим персоналом.

- Во избежание случаев поражения электрическим током и потери гарантии не разбирайте устройство.
- Не подвергайте устройство ударам и сильным вибрациям.
- Не используйте источники питания, которые по характеристикам отличаются от требуемого. Если вы не уверены в типе источника питания, обратитесь к своему дилеру.
- Не перегружайте электрические сети потребителями, так как это может привести к возгоранию и поражению электрическим током.
- Установка данного устройства должна соответствовать всем требованиям безопасности.
- Не используйте дополнительное оборудование, которое не совместимо и не рекомендовано производителем.
- Прокладывайте кабели таким образом, чтобы они были защищены от всевозможных повреждений.
- Технические характеристики и дизайн продукта могут быть изменены без предварительного уведомления.

Сведения о производителе и сертификации

Производитель: Shenzhen Fengrunda Technology Co.,Ltd. ADD: 9F, Block

9B, BaoNeng HiTech Park, Longhua district, Shenzhen,China

Импортер: ООО «Бизнес Центр Алгоритм350047, г. Краснодар, ул.

Красных Партизан, д.249, офис № 312. Тел.: +7(861)201-52-41

Срок гарантии: 30 месяцев от даты производства, указанной на этикетке.

Сведения о сертификации: запросите копию сертификата соответствия у продавца.

Комплект:

1. Коммутатор
2. Кабель питания
3. Кронштейн крепления
4. Руководство

Краткий обзор:

Описание:

PND-16P-2G2F это неуправляемый 18 портовый PoE коммутатор. Имеет на борту порту 16 портов 10/100 Мбит/с поддержкой питания IEEE802.3 af/at и 2 комбинированных порта с максимальной скоростью передачи данных 1 Гбит/с.

PND-16P-2G2F может передавать питание для IP-камер, беспроводных точек доступа, IP-телефонов, поддерживающих стандарт IEEE802.3 af/at.

PND-16P-2G2F имеет три рабочих режима:

Стандартный режим (Default);

Расширенный режим (EXTEND);

Режим VLAN.

В стандартном режиме, данные могут передаваться между всеми портами свободно.

В расширенном режиме скорость портов 1-8 снижается до 10 Мбит/с, но увеличивается расстояние передачи данных до 250 м, что позволяет запитывать устройства на значительном удалении.

В режиме VLAN 16 портов 100 Мбит/с взаимно изолированы друг от друга, что позволяет не допустить широковещательный шторм, существенно повышая производительность сети и рекомендуется для использования при развертывании беспроводной сети.

PND-16P-2G2F поддерживает стандарт IEEE802.3 af/at по которому питание подается только в случае идентификации подключаемого устройства и поддерживаемого класса, поэтому можете не беспокоиться, что выйдет из строя устройство не поддерживающее POE IEEE802.3 af/at.

Технические характеристики

| | |
|--------------------|-------------------------------------------------------------------------------|
| Стандарты | IEEE 802.3i IEEE 802.3u IEEE 802.3x IEEE 802.3ab IEEE 802.3af IEEE 802.3at |
| Порты | 16 портов 10/100Mbps RJ45 |
| | 2 порта 10/100/1000Mbps RJ45 port |
| | 2 Gigabit SFP port |
| PoE | 16 портов 10/100Мбит/с RJ45 PoE |
| | Суммарный бюджет PoE: 250Вт |
| | Максимум на порт 30Вт |
| Индикаторы | 18 индикаторов Link/Act |
| | 16 индикаторов POE |
| | Индикатор питания 1 (Power) |
| Производительность | Суммарная пропускная способность: 7,2 Гбит/с |
| | Скорость пересылки пакетов: 5.36М пакетов/с |
| | Поддержка 8K MAC-адресов |
| | |
| Рабочее напряжение | 100-240В 50 Гц |
| Размер | Ш×В×Г: 440×180×44 (мм) |

Установка коммутатора:

PND-16P-2G2F спроектирован под стандартную 19" стойку. Подробности установки приведены ниже:

1. Проверьте заземление и устойчивость стойки.
2. Два Г-образных кронштейна устанавливаются с двух сторон PoE-коммутатора и закрепляются болтами, идущими в комплекте.
3. Установите PoE коммутатор в нужном месте стойки, зафиксируйте стоечными болтами. Убедитесь, что коммутатор установлен стойке ровно и надежно закреплен.

Внимание:

Стойка и коммутатор должны быть надежно заземлены. Это необходимо для защиты от статического напряжения, грозозащиты, защиты от помех, поэтому убедитесь в надежности заземления стойки и коммутатора. Не нагружайте дополнительным оборудованием и сторонними предметами коммутатор, установленный в стойке. Убедитесь в отсутствии помех у вентиляционных отверстий и ничто не мешает охлаждению устройства (не закрыты вентиляционные отверстия).

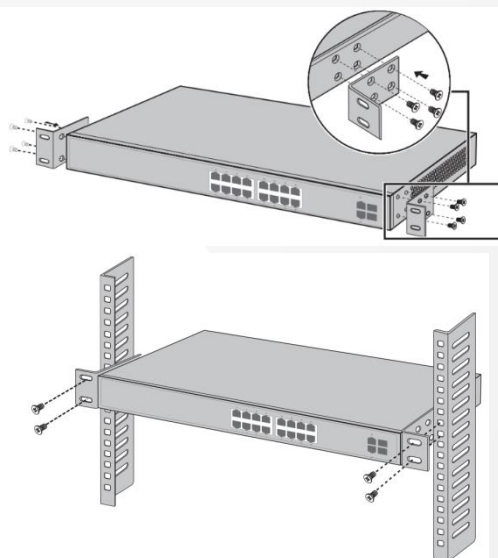

Проверка перед включением:

Пожалуйста проверьте, правильность заземления коммутатора и стойки;
Пожалуйста проверьте, правильно ли у вас обжат кабель, подключаемый к запитываемым устройствам.

Описание разъемов:



1. Переключатель режимов
2. LED индикаторы
3. Порты 10/100 Мбит
4. Комбинированные порты 10/100/1000 Мбит/с



2. Вентилятор

3. Винт заземления

1. разъем питания 220 В

Гарантийный талон:

Продавец _____

Покупатель _____

Модель **PND-16P-2G2F**

Серийный номер _____

Дата продажи _____

Подпись покупателя _____

Подпись продавца _____

М.П.

Условия прерывания гарантийных обязательств

Гарантийные обязательства могут быть прерваны в следующих случаях:

- 1.Несоответствие серийного номера предъявляемого на гарантийное обслуживание оборудования серийному номеру, указанному в гарантийном талоне и/или других письменных соглашениях.
- 2.Наличие явных или скрытых механических повреждений оборудования, вызванных нарушением правил транспортировки, хранения или эксплуатации.
- 3.Выявленное в процессе ремонта несоответствие Правилам и условиям эксплуатации, предъявляемым к оборудованию данного типа.
- 4.Повреждение контрольных этикеток и пломб (если таковые имеются).
- 5.Наличие внутри корпуса оборудования посторонних предметов, независимо от их природы, если возможность подобного не оговорена в технической документации и Инструкциях по эксплуатации.
- 6.Отказ оборудования, вызванный воздействием факторов непреодолимой силы и/или действиями третьих лиц.